



ALIVER 2000(+)

Veranda's en koepels met grote overspanning

aliplast[®]
aluminium systems

Aliver 2000(+)

UITVOERING

- Lichtstraten
- Lichtkoepels
- Veranda's

BIJZONDERE KENMERKEN

- Mogelijkheid tot VICTORIAN look
- Mogelijk om liggerprofielen te verstevigen
- Bij VR2000+ is het ook mogelijk om gootprofielen te verstevigen
- Beglazing:
 - enkel, dubbel of 3-dubbel glas
 - polycarbonaatplaten (16 tot 32mm)
 - sandwichpanelen
- In deze reeks is het mogelijk om naar buiten openklappende dakramen in te bouwen voor verluchting of rookafvoer bij brand

MATERIAAL

Aluminium

- Legering AlMgSi 05-F22
- T5-T66 (volgens NBN EN 755-2)

Toleranties

- Wanddikten en afmetingen van de profielen (volgens NBN EN 12020-2)

Dichtingen

- EPDM (volgens NBN EN 12365)

Thermische onderbreking

- Polyamide (PA 6.6.25) strippen versterkt met 25% glasvezel met draadlijm die een technische goedkeuring dragen (ATG/H 726)

OPPERVLAKTEBEHANDELING

- Elektrostatische "Powder Coating": volgens de richtlijnen van Qualicoat **seaside** in alle gangbare RAL-kleuren zowel glanzend als mat met Qualicoat licentie n°219
- Timeless Colours: tijdloze kleuren zowel in mat, glanzend als structuur met een lakgarantie van 25 jaar
- Pure: architecturale kleurentrend met pure matte en structuur (lakgarantie van 25 jaar) kleuren
- Life Colours: matte structuurlakken
- Lakanodisatie: de kwaliteiten van een uitstekende lak en de 'look' van een anodisatie afwerking
- Houtstructuur: kleurengamma met de uitstraling van echt hout
- Metal effects: kleurengamma dat de effecten van metaal (dat verouderd is door de tijd) reproduceert

Alle lakwerk wordt geleverd met een 15-jarig seaside garantie-certificaat. Bovendien wordt er u een seaside garantie van 25 jaar aangeboden en op het TC-, PT-, MT- en T-kleurenaanbod.



ALIVER2000

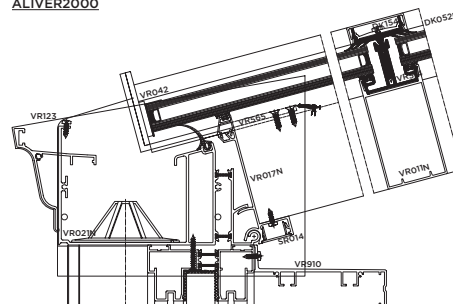

ALIVER2000+

